

LOKAL NR 2

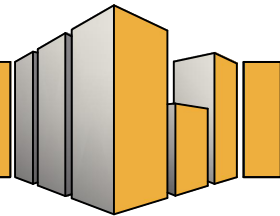

PARTER - LOKAL NR 2

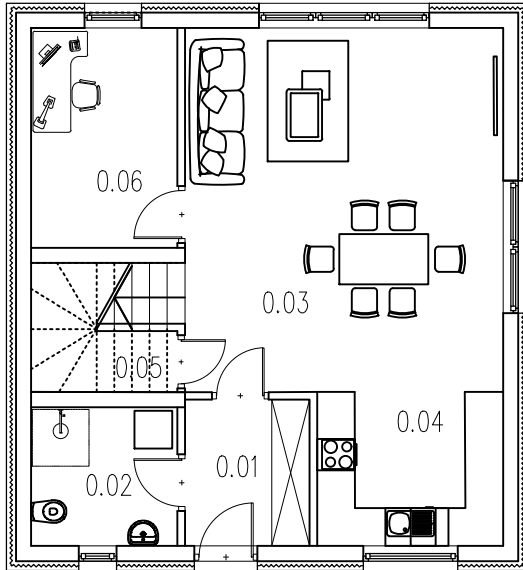

PIĘTRO - LOKAL NR 2

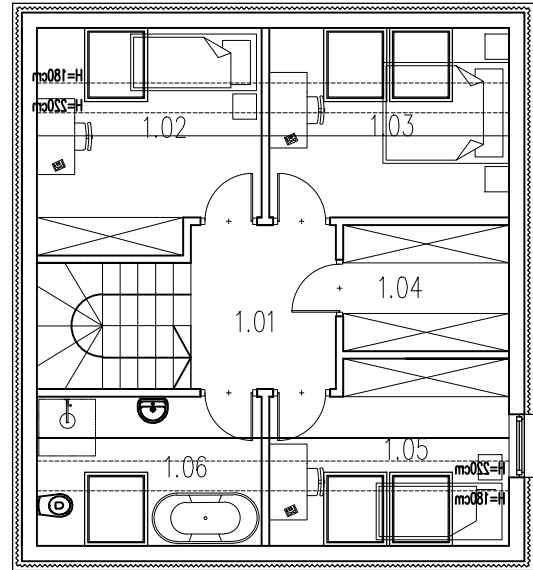

BILANS POWIERZCHNI

PARTER - LOKAL NR 2

NR POM.	NAZWA POMIESZCZENIA	RODZAJ POSADZKI	POW. UŻYTK. (m ²)
0/01	WIATROLAP	PLYTKI /GRES	4,59
0/02	WC	PLYTKI /GRES	5,11
0/03	SALON	PARKIET	29,18
0/04	KUCHNIA	PLYTKI /GRES	7,20
0/05	SCHOWEK	PLYTKI /GRES	1,91
0/06	POKÓJ	PARKIET	8,09
0/07	KLATKA SCHODOWA	PLYTKI /GRES	2,34
OGÓŁEM			58,42

BILANS POWIERZCHNI

PIĘTRO - LOKAL NR 2

NR POM.	NAZWA POMIESZCZENIA	RODZAJ POSADZKI	POW. UŻYTK. (m ²)	POW. PODŁOGI (m ²)
1/01	KORYTARZ	PLYTKI /GRES	8,42	8,42
1/02	SYPIALNIA	PARKIET	8,16	12,12
1/03	SYPIALNIA	PARKIET	8,09	11,45
1/04	GARDEROBA	PLYTKI /GRES	5,26	5,26
1/05	SYPIALNIA	PARKIET	7,24	10,59
1/06	ŁAZIENKA	PLYTKI /GRES	6,15	8,44
OGÓŁEM			43,32	56,28

POWIERZCHNIA DZIAŁKI 400m²

